



NETTUNO CONDIZIONAMENTO

GIELLE

PRODOTTO

Il condizionatore **GIELLE NETTUNO** è un prodotto che si adatta perfettamente ad ogni tipologia di ambiente.

Disponibile nelle versioni monosplit e multisplit.

Facile da installare, dotato di WIFI integrato e un rapporto qualità/prezzo imbattibile.

DETTAGLI



Self-Clean

La tecnologia **Self-Clean garantisce l'uscita di aria pulita dall'evaporatore** poiché effettua il congelamento della sua superficie e il successivo sbrinamento, due fasi che consentono allo sporco accumulato di essere eliminato.

Processo tecnologico

La tecnologia Self-Clean fa congelare l'umidità presente nell'aria sullo scambiatore. Il ghiaccio formatosi trattiene tutte le impurità, la polvere e i batteri che si erano depositati sulle superfici. La fase successiva di sbrinamento fa sì che il ghiaccio, sciogliendosi, trascini con sé le impurità verso lo scarico, lasciando lo scambiatore pulito e garantendo un'ottima qualità dell'aria in uscita. Se l'evaporatore non viene pulito regolarmente, lo sporco accumulato riduce lo scambio termico del 15/30% ed inoltre favorisce la proliferazione di batteri e muffe.



Flusso Aria Coanda

L'effetto Coanda garantisce la distribuzione del flusso dell'aria in uscita dal condizionatore che viaggia parallelamente al soffitto, permettendo **una distribuzione confortevole dell'aria in tutta la stanza.**

Raffreddamento più veloce e più forte

Quando l'unità lavora in raffreddamento, l'aria fredda viaggia parallelamente al soffitto. In questo modo, si evita una corrente d'aria fredda diretta sulle persone. L'aria viene inoltre uniformemente indirizzata dal soffitto al pavimento della stanza, garantendo un maggior comfort.

Esperienza di riscaldamento superiore

Quando l'unità lavora in riscaldamento, l'aria calda viene indirizzata direttamente sul pavimento, per poi circolare in tutto lo spazio o per garantire una distribuzione costante della temperatura in ogni angolo della stanza.



Scarica l'App **Intelligent Air** disponibile su App Store e GooglePlay



Scarica su  App Store

Scarica su  Google Play



App Intelligent Air

Il modulo Wi-Fi è già presente nel condizionatore. Per poter controllare le unità tramite smartphone o tablet è necessario scaricare l'App disponibile su App Store e Google Play ricercandola tramite il nominativo oppure scannerizzando, dal proprio smartphone, il QR Code riportato nel manuale.

L'app permette l'utilizzo dei comandi vocali perchè compatibile con Google Assistant e Amazon Alexa.



- 9000 BTU
- 12000 BTU
- 18000 BTU

- Self-Clean
- Flusso Aria Coanda
- Silenziosità
18 dB(A)
- Facile installazione



HE di serie



GL09

GL12

GL18

UNITÀ ESTERNE
DOTATE DI
COPRI RUBINETTI

UNITÀ INTERNA		Modello	GL09ECOR-IN	GL12ECOR-IN	GL18ECOR-IN
		Codice	5622491	2619098	1211894
UNITÀ ESTERNA		Modello	GL09ECOR-OU	GL12ECOR-OU	GL18ECOR-OU
		Codice	6557234	0884225	5523927
Dati prestazionali					
Potenza resa RAFF.	nom (min-max)	kW	2,7 (0,7-3,4)	3,2 (0,8-3,8)	4,4 (1,30-5,40)
Potenza resa RISC.	nom (min-max)	kW	2,9 (0,7-3,6)	3,5 (0,7-4,0)	4,6 (1,30-5,40)
Potenza assorbita RAFF.	nom (min-max)	kW	0,835 (0,3-1,1)	0,99 (0,4-1,3)	1,36 (0,40-1,90)
Potenza assorbita RISC.	nom (min-max)	kW	0,78 (0,3-1,4)	0,943 (0,4-1,6)	1,24 (0,40-1,90)
Classe energetica	EER	w/w	3,23	3,23	3,23
	COP	w/w	3,71	3,71	3,71
Pdesign RAFF.	35°C	kW	2,7	3,6	4,8
Pdesign RISC.	(-10°C)	kW	2,6	3,0	3,6
Classe energetica	SEER		6,5 (A++)	6,1 (A++)	6,3 (A++)
	SCOP		4 (A+)	4 (A+)	4 (A+)
Consumo annuo di energia RAFF.		kWh/a	145	204	267
Consumo annuo di energia RISC.		kWh/a	910	1050	1260
Unità interna					
Alimentazione		Ph/V/Hz	1/220-240/50	1/220-240/50	1/220-240/50
Volume aria trattato	H	m³/h	610	640	770
Deumidificazione		L/h	1,2	1,4	2
Potenza sonora alta RAFF.	H	dB(A)	54	56	60
Potenza sonora alta RISC.	H	dB(A)	54	56	60
Pressione sonora RAFF.	H / M / L	dB(A)	37/32/28/18	38/33/29/18	44/40/35/28
Pressione sonora RISC.	H / M / L	dB(A)	37/32/28/18	38/33/29/18	44/40/35/28
Dimensioni nette	L x P x H	mm	805x200x292	805x200x292	875x212x304
Peso netto		kg	8,3	8,3	10,0
Unità esterna					
Alimentazione		Ph/V/Hz	1/220-240/50	1/220-240/50	1/220-240/50
Potenza sonora	H	dB(A)	63	64	65
Pressione sonora	H	dB(A)	49	51	54
Corrente assorbita	max	A	5,32	5,76	8,6
Dimensioni nette	L x P x H	mm	700x245x544	700x245x544	800x275x553
Peso netto		kg	21,5	22,0	29,2
Tipo compressore			Inverter single rotary	Inverter single rotary	Inverter single rotary
Marca compressore			Rechi	Highly	Sanyo
Dati idraulici					
Refrigerante			R32	R32	R32
Tubazione liquido Ø	Ø	mm	6,35	6,35	6,35
Tubazione gas Ø	Ø	mm	9,52	9,52	12,7
Lunghezza tubazioni std senza carica aggiuntiva refrigerante		m	5	5	7
Lunghezza tubazioni max		m	20	20	20
Dislivello max UI - UE		m	10	10	15
Carica refrigerante di fabbrica		kg	0,51	0,51	0,78
Tonnellate equivalenti di CO ₂		tCO ₂ EQ	0,34	0,34	0,53
Carica aggiuntiva ref. oltre lungh. std.		g/m	20	20	20
Limiti di funzionamento RAFF.	min-max	°C	21+35°C (in) / -20+43°C (out)		
Limiti di funzionamento RISC.	min-max	°C	10+27°C (in) / -20+24°C (out)		

I dati di EER e COP fanno riferimento a test prestazionali secondo la EN. 14511.



14000 BTU 1:2



Self-Clean

 Flusso Aria
Coanda

Silenziosità

 Facile
installazione

HE di serie



2GL14 1:2

 UNITÀ ESTERNE
DOTATE DI
COPRI RUBINETTI

UNITÀ INTERNA	Modello		GL09ECOR-IN	GL09ECOR-IN
	Codice		5622491	5622491
UNITÀ ESTERNA	Modello		2GL14ECOR-OUM	2GL14ECOR-OUM
	Codice		6882867	6882867
Dati prestazionali				
Potenza resa RAFF.	nom (min-max)	kW	4,0 (1,0-4,4)	4,0 (1,0-4,5)
Potenza resa RISC.	nom (min-max)	kW	4,4 (1,5-4,7)	4,4 (1,5-4,8)
Potenza assorbita RAFF.	nom (min-max)	kW	1,0 (0,3-1,6)	1,0 (0,3-1,7)
Potenza assorbita RISC.	nom (min-max)	kW	1,2 (0,38-1,8)	1,2 (0,38-1,8)
Classe energetica	EER	w/w	3,9	3,9
	COP	w/w	3,8	3,8
Pdesign RAFF.	35°C	kW	4,0	4,0
Pdesign RISC.	(-10°C)	kW	3,3	3,3
Classe energetica	SEER		6,20 (A++)	6,20 (A++)
	SCOP		4,0 (A+)	4,0 (A+)
Consumo annuo di energia RAFF.		kWh/a	226	226
Consumo annuo di energia RISC.		kWh/a	1155	1155
Unità Esterna				
Alimentazione		Ph/V/Hz	1/220-240/50/60	1/220-240/50/60
Volume aria trattato	H	m ³ /h	2200	2200
Potenza sonora	H	dB(A)	62	62
Pressione sonora	H	dB(A)	52	52
Dimensioni netta	L x P x H	mm	800x280x553	800x280x553
Peso netto		kg	34,0	34,0
Tipo compressore			Inverter twin rotary	Inverter twin rotary
Marca compressore			Highly	Highly
Dati Idraulici				
Refrigerante			R32	R32
Tubazione liquido Ø	Ø	mm	2x6,35	2x6,35
Tubazione gas Ø	Ø	mm	2x9,52	2x9,52
Lunghezza tub. std. senza carica aggiuntiva refrigerante		m	20	20
Lunghezza totale tubazioni max		m	30	30
Lunghezza tub. max singola linea		m	20	20
Dislivello max UI - UE		m	15	15
Dislivello max UI - UI		m	7,5	7,5
Carica refrigerante in fabbrica		kg	1,0	1,0
Tonnellate equivalenti di CO ₂		tCO ₂ EQ	0,67	0,67
Carica aggiuntiva ref. oltre lungh. std.		g/m	20	20
Limiti di funzionamento RAFF.	min-max	°C	21+35°C (in) / -10+43°C (out)	21+35°C (in) / -10+43°C (out)
Limiti di funzionamento RISC.	min-max	°C	10+27°C (in) / -15+24°C (out)	10+27°C (in) / -15+24°C (out)

I dati di EER e COP fanno riferimento a test prestazionali secondo la EN. 14511.

18000 BTU 1:2



Self-Clean



Flusso Aria
Coanda



Silenziosità



Facile
installazione



HE di serie



2GL18 1:2

UNITÀ ESTERNE
DOTATE DI
COPRI RUBINETTI

UNITÀ INTERNA	Modello		GL09ECOR-IN GL09ECOR-IN	GL09ECOR-IN GL12ECOR-IN	GL12ECOR-IN GL12ECOR-IN
	Codice		5622491 5622491	5622491 2619098	2619098 2619098
UNITÀ ESTERNA	Modello		2GL18ECOR-OUM	2GL18ECOR-OUM	2GL18ECOR-OUM
	Codice		7069815	7069815	7069815
Dati prestazionali					
Potenza resa RAFF.	nom (min-max)	kW	4,8 (1,1-5,2)	4,8 (1,1-5,3)	4,8 (1,3-5,4)
Potenza resa RISC.	nom (min-max)	kW	5,0 (1,4-5,8)	5,0 (1,4-5,9)	5,0 (1,6-6,0)
Potenza assorbita RAFF.	nom (min-max)	kW	1,4 (0,4-1,8)	1,4 (0,4-1,9)	1,4 (0,4-1,9)
Potenza assorbita RISC.	nom (min-max)	kW	1,3 (0,5-1,8)	1,3 (0,5-1,8)	1,3 (0,6-1,9)
Classe energetica	EER	w/w	3,57	3,57	3,57
	COP	w/w	3,8	3,8	3,8
Pdesign RAFF.	35°C	kW	4,8	4,8	4,8
Pdesign RISC.	(-10°C)	kW	4,0	4,0	4,0
Classe energetica	SEER		6,10 (A++)	6,10 (A++)	6,10 (A++)
	SCOP		4,0 (A+)	4,0 (A+)	4,0 (A+)
Consumo annuo di energia RAFF.		kWh/a	275	275	275
Consumo annuo di energia RISC.		kWh/a	1400	1400	1400
Unità Esterna					
Alimentazione		Ph/V/Hz	1/220-240/50	1/220-240/50	1/220-240/50
Volume aria trattato	H	m ³ /h	2400	2400	2400
Potenza sonora	H	dB(A)	63	63	63
Pressione sonora	H	dB(A)	53	53	53
Dimensioni netta	L x P x H	mm	800x280x553	800x280x553	800x280x553
Peso netto		kg	36,0/39,0	36,0/39,0	36,0/39,0
Tipo compressore			Twin rotary	Twin rotary	Twin rotary
Marca compressore			Highly	Highly	Highly
Dati Idraulici					
Refrigerante			R32	R32	R32
Tubazione liquido Ø	Ø	mm	2x6,35	2x6,35	2x6,35
Tubazione gas Ø	Ø	mm	2x9,52	2x9,52	2x9,52
Lunghezza tub. std. senza carica aggiuntiva refrigerante		m	20	20	20
Lunghezza totale tubazioni max		m	30	30	30
Lunghezza tub. max singola linea		m	20	20	20
Dislivello max UI - UE		m	15	15	15
Dislivello max UI - UI		m	7,5	7,5	7,5
Carica refrigerante in fabbrica		kg	1,1	1,1	1,1
Tonnellate equivalenti di CO ₂		tCO ₂ EQ	0,74	0,74	0,74
Carica aggiuntiva ref. oltre lungh. std.		g/m	20	20	20
Limiti di funzionamento RAFF.	min-max	°C	21+35°C (in) / -10+43°C (out)	21+35°C (in) / -10+43°C (out)	21+35°C (in) / -10+43°C (out)
Limiti di funzionamento RISC.	min-max	°C	10+27°C (in) / -15+24°C (out)	10+27°C (in) / -15+24°C (out)	10+27°C (in) / -15+24°C (out)

I dati di EER e COP fanno riferimento a test prestazionali secondo la EN. 14511.



21000 BTU 1:3



Self-Clean

 Flusso Aria
Coanda

Silenziosità

 Facile
installazione

HE di serie



3GL21 1:3

 UNITÀ ESTERNE
DOTATE DI
COPRI RUBINETTI

UNITÀ INTERNA	Modello	GL09ECOR-IN GL09ECOR-IN GL12ECOR-IN	
	Codice	5622491 5622491 2619098	
UNITÀ ESTERNA	Modello	3GL21ECOR-OUM	
	Codice	7220826	
Dati prestazionali			
Potenza resa RAFF.	nom (min-max)	kW	6,0 (2,0-7,5)
Potenza resa RISC.	nom (min-max)	kW	6,8 (1,7-8,0)
Potenza assorbita RAFF.	nom (min-max)	kW	1,5 (0,3-2,7)
Potenza assorbita RISC.	nom (min-max)	kW	1,7 (0,5-1,9)
Classe energetica	EER	w/w	4,0
	COP	w/w	4,1
Pdesign RAFF.	35°C	kW	6,0
Pdesign RISC.	(-10°C)	kW	5,0
Classe energetica	SEER		6,5 (A++)
	SCOP		4,0 (A+)
Consumo annuo di energia RAFF.		kWh/a	323
Consumo annuo di energia RISC.		kWh/a	1750
Unità Esterna			
Alimentazione		Ph/V/Hz	1/220-240/50
Volume aria trattato	H	m ³ /h	3800
Potenza sonora	H	dB(A)	65
Pressione sonora	H	dB(A)	55
Dimensioni netta	L x P x H	mm	998x340x705
Peso netto		kg	43/46
Tipo compressore			Twin rotary
Marca compressore			Highly
Dati Idraulici			
Refrigerante			R32
Tubazione liquido Ø	Ø	mm	3x6,35
Tubazione gas Ø	Ø	mm	3x9,52
Lunghezza tub. std. senza carica aggiuntiva refrigerante		m	30
Lunghezza totale tubazioni max		m	50
Lunghezza tub. max singola linea		m	30
Dislivello max UI - UE		m	15
Dislivello max UI - UI		m	7,5
Carica refrigerante in fabbrica		kg	1,2
Tonnellate equivalenti di CO ₂		tCO ₂ EQ	0,81
Carica aggiuntiva ref. oltre lungh. std.		g/m	10
Limiti di funzionamento RAFF.	min-max	°C	21+35°C (in) / -10+43°C (out)
Limiti di funzionamento RISC.	min-max	°C	10+27°C (in) / -15+24°C (out)

I dati di EER e COP fanno riferimento a test prestazionali secondo la EN. 14511.

2GL14ECOR-OUM

RAFFRESCAMENTO																
Combinazioni			Potenza resa (kW)		Potenza resa sistema (kW)			Potenza assorbita (kW)			Corrente assorbita (A)			EER	SEER	Classe energ.
UI	A	B	A	B	min	nom	max	min	nom	max	min	nom	max			
2	25	25	2,00	2,00	1,00	4,00	4,50	0,30	1,02	1,65	1,4	4,5	7,4	3,91	6,20	A++
2	25	35	1,90	2,10	1,00	4,00	4,50	0,30	1,02	1,65	1,4	4,4	7,5	3,91	6,20	A++

RISCALDAMENTO																
Combinazioni			Potenza resa (kW)		Potenza resa sistema (kW)			Potenza assorbita (kW)			Corrente assorbita (A)			COP	SCOP	Classe energ.
UI	A	B	A	B	min	nom	max	min	nom	max	min	nom	max			
2	25	25	2,20	2,20	1,50	4,40	4,80	0,38	1,16	1,79	1,7	5,2	10,0	3,80	4,00	A+
2	25	35	2,10	2,30	1,50	4,40	4,80	0,38	1,16	1,80	1,7	5,0	8,2	3,80	4,00	A+

2GL18ECOR-OUM

RAFFRESCAMENTO																
Combinazioni			Potenza resa (kW)		Potenza resa sistema (kW)			Potenza assorbita (kW)			Corrente assorbita (A)			EER	SEER	Classe energ.
UI	A	B	A	B	min	nom	max	min	nom	max	min	nom	max			
2	25	25	2,40	2,40	1,10	4,80	5,20	0,35	1,34	1,80	1,6	5,8	8,2	3,57	6,10	A++
2	25	35	2,10	2,70	1,10	4,80	5,20	0,35	1,40	2,10	1,6	6,2	9,4	3,42	6,10	A++
2	35	35	2,40	2,40	1,10	4,80	5,40	0,35	1,34	1,90	1,6	5,8	8,6	3,57	6,10	A++

RISCALDAMENTO																
Combinazioni			Potenza resa (kW)		Potenza resa sistema (kW)			Potenza assorbita (kW)			Corrente assorbita (A)			COP	SCOP	Classe energ.
UI	A	B	A	B	min	nom	max	min	nom	max	min	nom	max			
2	25	25	2,50	2,50	1,40	5,00	5,80	0,52	1,32	1,75	2,4	5,7	8,0	3,8	4,00	A+
2	25	35	2,40	2,60	1,50	5,00	5,90	0,53	1,35	2,00	2,4	6,0	9,1	3,8	4,00	A+
2	35	35	2,50	2,50	1,40	5,00	6,00	0,52	1,32	1,87	2,4	5,7	8,5	3,8	4,00	A+

3GL21ECOR-OUM

RAFFRESCAMENTO																		
Combinazioni				Potenza resa (kW)			Potenza resa sistema (kW)			Potenza assorbita (kW)			Corrente assorbita (A)			EER	SEER	Classe energ.
UI	A	B	C	A	B	C	min	nom	max	min	nom	max	min	nom	max			
3	25	25	35	1,90	1,90	2,20	2,00	6,00	7,50	0,30	1,50	2,70	1,4	6,5	12,3	4,00	6,50	A++

RISCALDAMENTO																		
Combinazioni				Potenza resa (kW)			Potenza resa sistema (kW)			Potenza assorbita (kW)			Corrente assorbita (A)			COP	SCOP	Classe energ.
UI	A	B	C	A	B	C	min	nom	max	min	nom	max	min	nom	max			
3	25	25	35	2,20	2,20	2,40	1,70	6,80	8,00	1,50	1,66	1,85	6,8	7,2	8,4	4,10	4,00	A+

Unità interne

GL09ECOR-IN / GL12ECOR-IN

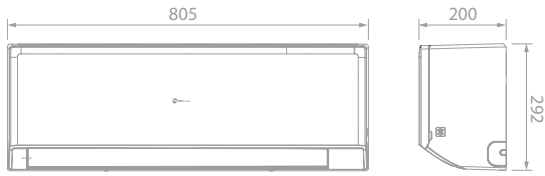

GL18ECOR-IN

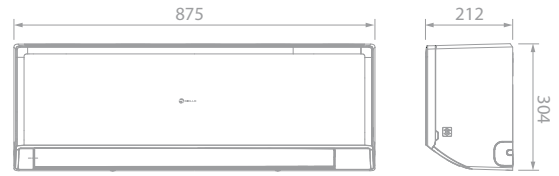

Unità esterne monosplit

GL09ECOR-OU / GL12ECOR-OU

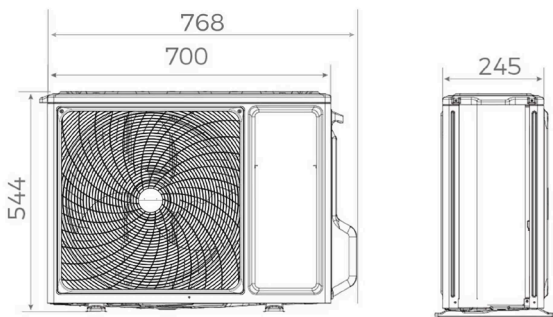

GL18ECOR-OU

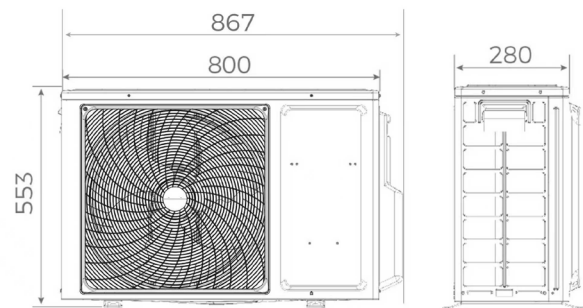

Unità esterne multisplit

2GL14ECOR-OUM / 2GL18ECOR-OUM

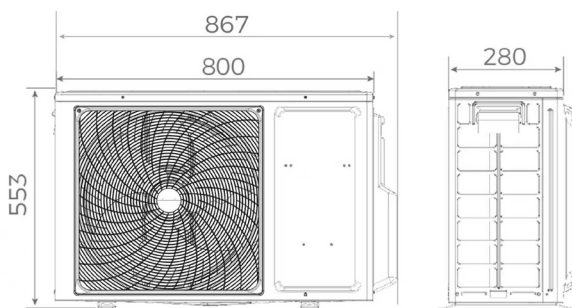

3GL21ECOR-OUM

